

# WEIMA Zerkleinerer für Kunststoffe & Recycling

## Serie ZMK Vierwellenzerkleinerer



**ZMK 30 · ZMK 30S**  
**ZMK 40 · ZMK 50 · ZMK 60**

### Leistungsprofil

Als Langsamläufer arbeiten die ZMK Vierwellenzerkleinerer kraftvoll und außergewöhnlich leise. Besonders geeignet sind sie zur Zerkleinerung von langen, sperrigen Kunststoffprofilen; weitere Einsatzbereiche sind die Aufbereitung von Materialien wie z. B. PET-Flaschen, PE-Bändern, Automotive-Teilen, Folien, Textilien, Medical Waste etc.

Das Schneidwerk der ZMK ist wahlweise mit zwei oder vier Schneidwellen ausgestattet und sorgt – ergänzt durch spezielle Nachbrechleisten – für homogene Zerkleinerungsergebnisse ohne Streifenbildung. Dank unterschiedlicher Baugrößen und Ausstattungsvarianten ist eine genaue Anpassung der Maschine an Ihre individuellen Anforderungen möglich.

# Die Serie ZMK im Überblick

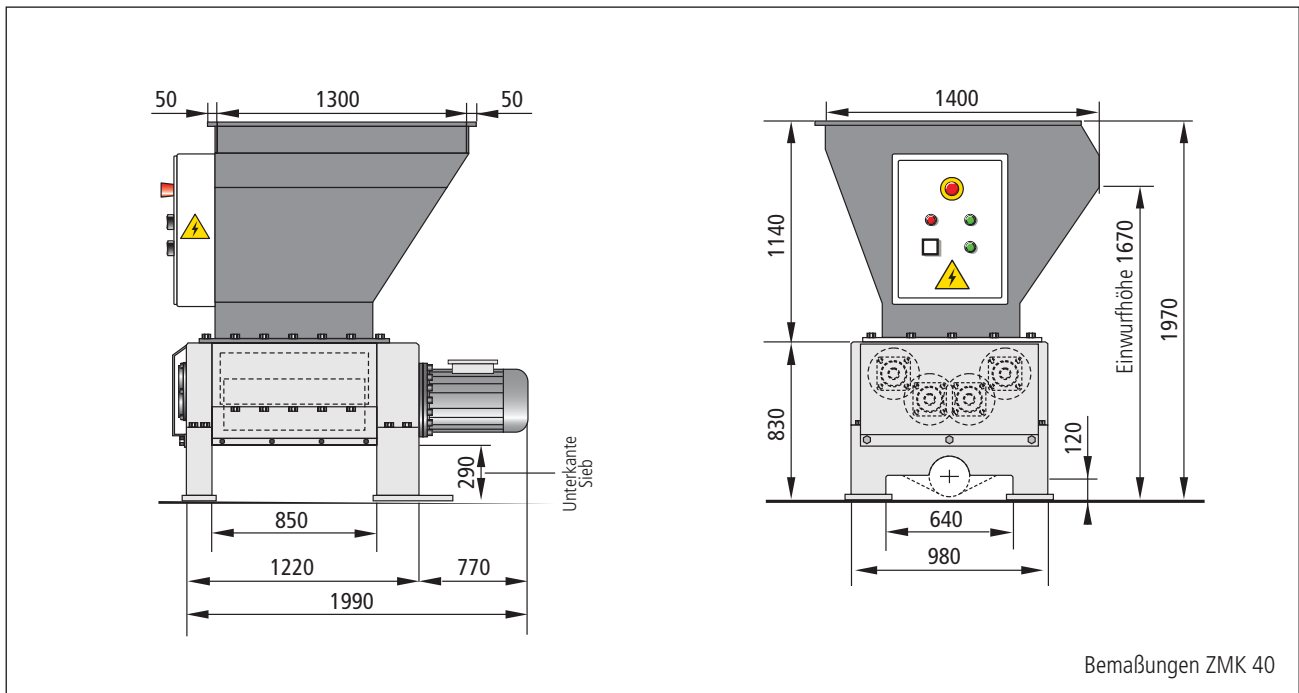

## TECHNISCHE DATEN

	ZMK 30	ZMK 30 S	ZMK 40	ZMK 50	ZMK 60
Trichteröffnung (mm)	1.000 x 1.250	1.000 x 1.400	1.300 x 1.400	1.500 x 1.400	1.900 x 1.400
Schneidwerk:					
Arbeitsbreite (mm)	501	546	820	1.055	1.260
Länge (mm)	562	685	685	685	685
Scheiben Ø (mm)	256	308	308	308	308
Motorleistung (kW)	2 x 11	2 x 22 / 2 x 30	2 x 15 / 2 x 18,5 2 x 22 / 2 x 30	2 x 18,5 / 2 x 22 2 x 30	2 x 30
Absaugstutzen Ø (mm)	200	200	200	200	200
Gewicht (kg) ca.*	1.300	2.150	2.500	3.000	4.300

\*Angaben können abweichen, je nach Ausstattung und Antriebsleistung der Maschine.

## AUSSTATTUNG

### Serienausstattung

- Schneidwerk mit 2 Schneidwellen und 2 Räumwellen
- Doppelantrieb über ein geschlossenes Ölbad-Getriebe
- Reversierautomatik und automatischer Überlastschutz
- Nachbrechersystem zur Verhinderung langer Granulate
- Trichter und Maschinenuntergestell

### Optionen

- Schneidwerk mit 4 Schneidwellen
- Rolleneinzug mit Zwangszuführung an Trichter
- Sondertrichter für individuelle Anwendungen
- Hydraulische Niederdruckeinrichtung
- elektrisch absenkbares Sieb
- Austragsschnecke oder Fördergebläse zum Materialaustrag
- Maschinenuntergestell für Förderbandunterbau