

TYP 690
easy4mat

FORMAT- KREISSÄGEN

Sliding table saws • Scies circulaires à format • Escuadradoras

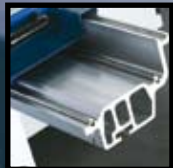

PANHANS



Seit mehr als 50 Jahren ist PANHANS ein wichtiger, längst weltweit agierender Hersteller von Tischlerei-Bearbeitungsmaschinen. Zahlreiche Patente und Weltneuheiten beweisen Entwicklungskraft und ständigen technischen Fortschritt.

Since more than 50 years PANHANS is a world wide reknown manufacturer of classical woodworking machines. Patents and world wide new innovations stand for constant technical progress.



PANHANS fabrique depuis plus de 50 ans des machines-outils pour la menuiserie dont la qualité est reconnue dans le monde entier. Un grand nombre de brevets et d'innovations mondiales attestent du dynamisme et de la volonté de perfectionnement constant de la société.

Desde hace más de 50 años PANHANS es un fabricante de máquinas de carpintería de renombre global. Varias patentes e inovaciones mundiales representan el desarrollo y el constante progreso técnico.



Kompetenzzentrum für Holzbearbeitung

PANHANS steht für soliden deutschen Maschinenbau durch Mitarbeiter aus gelernten Berufen – vom Lehrling bis zum Meister.

PANHANS machines are made by PANHANS in Germany. Designed and built by skilled people.

Conçues et fabriquées en Allemagne, les machines PANHANS sont utilisées par les artisans et techniciens professionnels.

PANHANS - Un sinónimo de la conocida ingeniería mecánica alemana. Máquinas diseñadas y construídas por expertos.



PANHANS-Alu-Doppelrollwagen-Prinzip

Panhans principle of double sliding carriage made of aluminium • Principio del doble carro rodante Panhans

1: Führungsstangen in gehärteter und geschliffener Ausführung, spannungsfrei geschraubt für höchste Präzision und Stabilität, Funktionsweise nach dem Prinzip der Punktberührung – verschleiß- und wartungsfrei • Guiding rails in hardened and ground version, screwed to correction tension for highest precision and stability, operation according to the principle of point contact – wearless and maintenance-free • Barras de guía templadas y pulidas, atornilladas distendidas para una precisión alta y estabilidad, funcionamiento según el principio de un punto de contacto – resistente al desgaste y sin mantenimiento

2: Führungsrolle in gehärteter Ausführung – Zwei-Punkt-Prinzip für höchste Laufpräzision • Guiding rail in hardened version – two-point-principle for highest running precision • Rodillo de guía templado – principio de dos puntos para una precisión de recorrido máxima

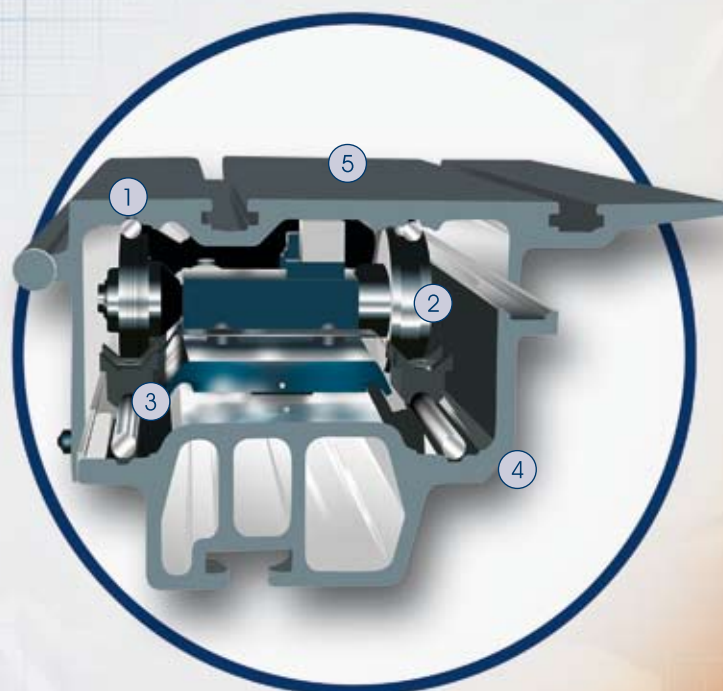

3: Abstreifersystem für beide unten liegenden Führungsstangen. • Scraper system for both lower guiding rail • Sistema limpiador para las dos guías inferior

4: Stabiler Unterwagen mit stabiler statischer Zusatzaussteifung in Nähe der Schnittlinie. • Solid lower carriage with stable and static additional reinforcement near the cut line • Perfil aluminio inferior estable con reforzamiento adicional estable cerca de la línea de corte

5: Extrem breite, eloxierte Auflagefläche mit 2 Multifunktions-Führungsnuten, optimal für sicherheitsrelevante Spannsysteme oder Spezialanschlagsysteme • Extremely wide, anodised supporting area with 2 multifunction guide grooves, optimal for security-relevant clamping systems or special fence systems • Soporte del carro muy ancho, anodizado, con dos ranuras de guía multifuncionales para montar sistemas de sujeción o sistemas de tope especiales.



1: Positionssteuerung - Positioniertastatur für Höhen- und Schwenkverstellung des Sägeblattes, logische Tastaturanordnung, Drehzahlanzeige • Positioning control - for fall/rise and tilting setting of the saw blade, logic keyboard arrangement, speed indication • Mando de control - para la regulación de la altura e inclinación del disco, distribución teclado lógica, Indicación de las revoluciones

2: Komfort-Klemmung für Längenanschlag. • Comfort clamping for fence for cutting to length. • Fijador confort para el tope longitudinal

3: Standard-Gehrungsanschlag, beidseitig schwenkbar, 45 bis 60°, ausziehbar bis 2 m. • Mitre fence – standard tilting on both sides, 45 to 60° degrees, extensible up to 2 metres • Tope de inglete-estándar, inclinable por ambos lados, 45 hasta 60° grados, extensible hasta 2 metros

4: APA-Sägeblatt-Schnellspannsystem. • Quick saw blade clamping system APA • Ajuste rápido de disco de corte APA

5: Motorisch positionierbarer KS-Anschlag, hohe Verfahrgeschwindigkeit, wiederholgenau durch antriebsunabhängiges Maßabnahmesystem. • Motorized parallel fence. High moving speed, exact repetition through measure system independent of drive. • Tope paralelo motorizado. Velocidad alta, repetición exacta mediante un sistema de medición independiente del accionamiento.

6: Antriebsaggregat mit Doppel-Säulen-Führung. Präzise lineare Vertikalbewegung. Zwei kräftige Schwenksegmente, doppelt geführt. • Drive unit with double column guiding. Precise linear and vertical movement. Two solid tilting segments, double guided. • Grupo de sierra con doble columnas de guía. Movimiento vertical preciso. Dos segmentos giratorio fuerte, guiando doble.

Die Abbildungen zeigen auch Sonderzubehör, das nicht zum serienmäßigen Lieferumfang gehört. Grundausrüstung gemäß gültiger Preisliste. Konstruktions- & Maßänderungen vorbehalten.

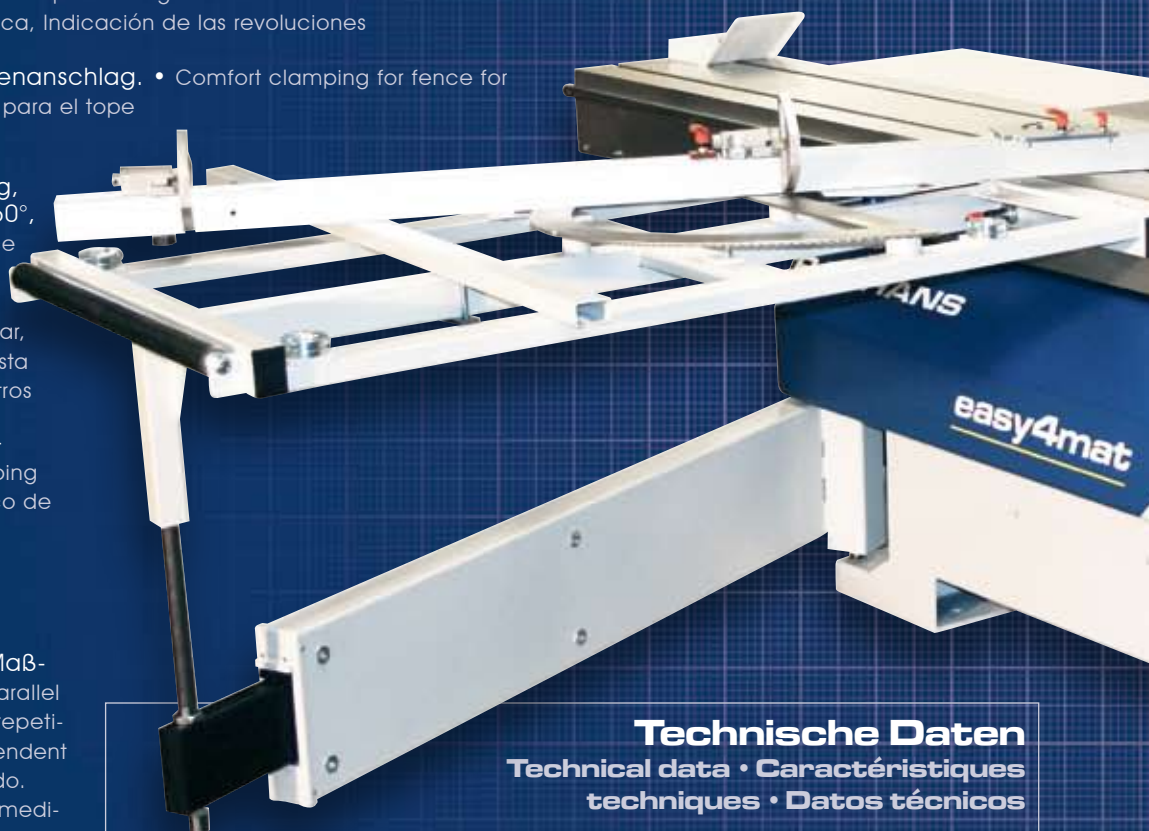

Technische Daten Technical data • Caractéristiques techniques • Datos técnicos

Schnittlänge • Cutting length • Largeur de rabotage • Longitud de corte	3200 mm
Schnittbreite rechts vom Sägeblatt • Cutting width right-hand side of saw blade • Largeur de coupe à droite de la lame • Ancho de corte a la derecha del disco	3-1250 mm
Drehstrommotor • Threephase motor • Moteur triphasé • Motor trifásico	5,5 kW (7,5 PS)
Drehzahlen Hauptsäge • Main saw speeds • Vitesse de la lame principale • Revoluciones sierra principal	4000 1/min optional • optionally • opcional 3000/4000/5000/6000
Schnitthöhe • Cutting height • Altura de corte	max. 75 mm optional bis 145 mm • optionally up to 145 mm • opcional hasta 145 mm
Sägeblattdurchmesser • Diameter of saw blade • Diámetro del disco principal	250 - 315 mm optional bis 450 mm • optionally up to 450 mm • opcional hasta 450 mm

690 easy4mat

FORMAT- & BESÄUMKREISSÄGE



Panel rip and crosscut saw
Scie à format, à débiter et à tronçonner
Escuadradora



Wertschöpfung entsteht nicht durch unnötiges Zubehör – das Notwendige ist vernünftig – das Notwendige zählt.

Innovation – Qualität – Produktivität
sind die Werte, für die Panhans steht.

Investitionen sind Einkäufe für die Zukunft.
Das Notwendige in Top-Qualität anstelle
Unnötigem im Mittelmaß - **690 easy4mat**.

Valor añadido no procede mediante un equipo innecesario – el necesario es razonable – el necesario cuenta.

Innovación – Calidad – Productividad
son los valores que están relacionados con Panhans.

Inversiones son compras para el futuro. El necesario en una calidad alta en vez de innecesarios en la medida media – **690 easy4mat**.

Added value is not created by needless accessories – the necessary is reasonable – the necessary counts.

Innovation – quality – productivity
are the values Panhans stands for.

Investments are purchases for the future. Not unnecessary average equipment but necessary equipment in TOP quality: this is what **690 easy4mat** means.

PANHANS



Gehrungs- und Längenanschlag SUPER-GEHRFIX I mit autom. Längenausgleich • mitre and crosscut fence SUPER-GEHRFIX I with automatic compensation of the measure • Tope de inglete y longitudinal SUPER-GEHRFIX I con compensación automática de la medida



Vorritzaggregat AUTO-EPS in Parkposition • Scoring saw aggregate AUTO-EPS in parking position • Grupo incisor AUTO-EPS en la posición de aparcamiento



Gehrungs- und Längenanschlag SUPER-GEHRFIX II, stufenlose Gradeinstellung 1/100 mm • mitre and crosscut fence SUPER-GEHRFIX II stepless degree adjustment 1/100 mm • Tope de inglete y longitudinal SUPER-GEHRFIX II ajuste de los grados sin escalones 1/100 mm



Vorritzsägeblatt QuickStep • Scoring saw blade Quick Step • Disco incisor Quick Step



Gehrungs-Hilfsanschlag • Auxiliary mitre fence • Tope auxiliar de inglete



Positioniersteuerung Vorritzaggregat Höhe und Seite • Positioning control for scoring unit vertical and lateral • Mando de posición para el incisor vertical y lateral



Wegschwenkvorrichtung für Querschleifen • Swing away device for cross carriage • Equipo abatible para la bandera



Fernarretierung für Rollwagen • Remote locking of sliding table • Sujeción a distancia para el carro



Schutzhaube wegschwenkbar • Protection cover tiltable • Cubierta de protección girable



Druckbalken für Furnierpakete, dünne Platten, etc. • Pressure beam for veneer packages, thin panels etc. • Presor para paquetes de chapas, tableros fino etc.



Kalibriergerät für automatische Schnitthöheneichung • Calibration device for automatic calibration of height indication • Calibrador para la calibración automática de la indicación de la altura



Tele-Digit, digitale, kabellose Maßanzeige für Längenanschlag • Tele-Digit, digital and wireless indication of measure for fence for cutting to length • Tele-Digit, indicación digital sin cable para el tope longitudinal



R-4 Fernbedienung für KS-Anschlag • remote control R4 for parallel fence • Mando a distancia R 4 para el tope paralelo



Parallelanschlag links vom Sägeblatt • Parallel fence to the left of the saw blade • Tope paralelo a la izquierda del disco de sierra



Zusätzliche Auflage für große Platten • Additional support for panels of large dimensions • Soporte adicional para tableros grandes



Laserrichtlicht • Laser beam • Rayo laser

PANHANS



Für Fragen bzw. eine persönliche Beratung steht Ihnen unser Fachpersonal gerne zur Verfügung:

Please ask for further information: • Notre personnel qualifié se tient à votre disposition pour répondre à vos questions ou vous apporter un conseil individuel: • En caso de preguntas o consultas por favor póngase en contacto con nuestro personal calificado:

PANHANS Maschinenbau GmbH
Anton-Günther-Straße 3-7
D-72488 Sigmaringen, GERMANY
Telefon +49 (0) 7571 755-0
Telefax +49 (0) 7571 755-277

PANHANS Maschinenbau GmbH
Kreuzfeld 2
A-4563 Micheldorf, AUSTRIA
Telefon +43 (0) 7582 61361-0
Telefax +43 (0) 7582 61361-41

office@panhans.com
www.panhans.com

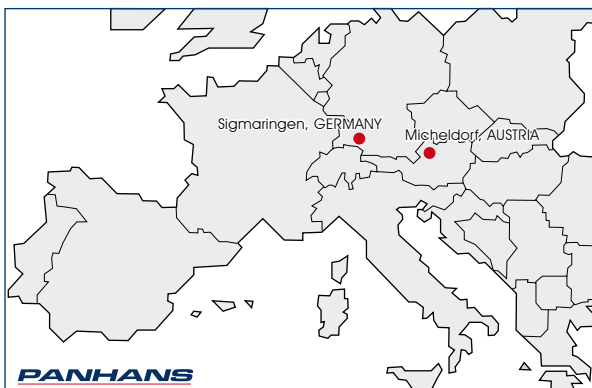

Ihr PANHANS-Händlerpartner

Your PANHANS representative • Votre partenaire commercial PANHANS • Su representante de PANHANS

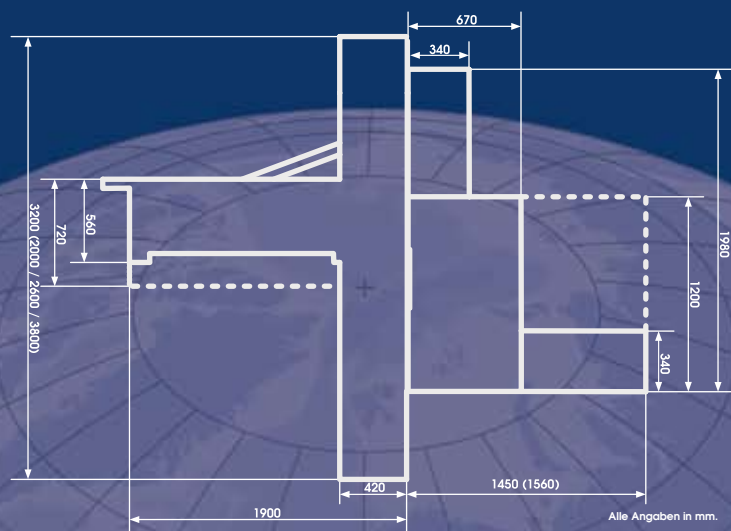

* Die Abbildungen zeigen auch Sonderzubehör, das nicht zum serienmäßigen Lieferumfang gehört. Grundausstattung gemäß gültiger Preisliste. Konstruktions- & Maßänderungen vorbehalten.
The illustrations show options which are not included in the standard machine performance. Standard performance as per current price list. Subject to modifications.
Les illustrations figurent également des accessoires qui ne font pas partie de l'équipement fourni en série. L'équipement de base correspond aux tarifs en vigueur. Caractéristiques sujettes à modification.
Las imágenes también muestran accesorios especiales que no forman parte de nuestro suministro de serie. Equipamiento básico según la lista de precios vigente. Nos reservamos el derecho a modificar el diseño y las dimensiones.